

Anhänger Rahmen

3,5t 4Kant Rohr 120x60

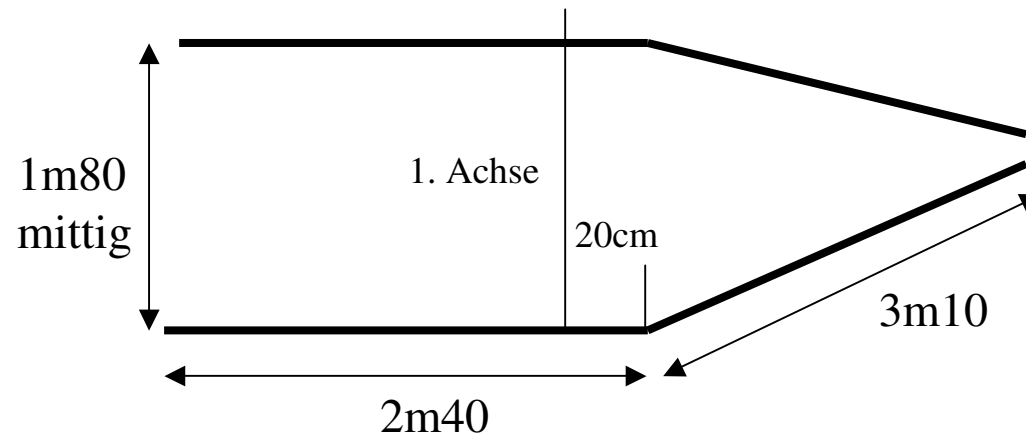

Tandemachse **Alko Achstyp: B 1800-9**
Abstand: 70cm
Auflage: 1750mm (Abstand der Achsbolzen)
Abstand zum Reifen: 7cm

Unsinn Rahmen

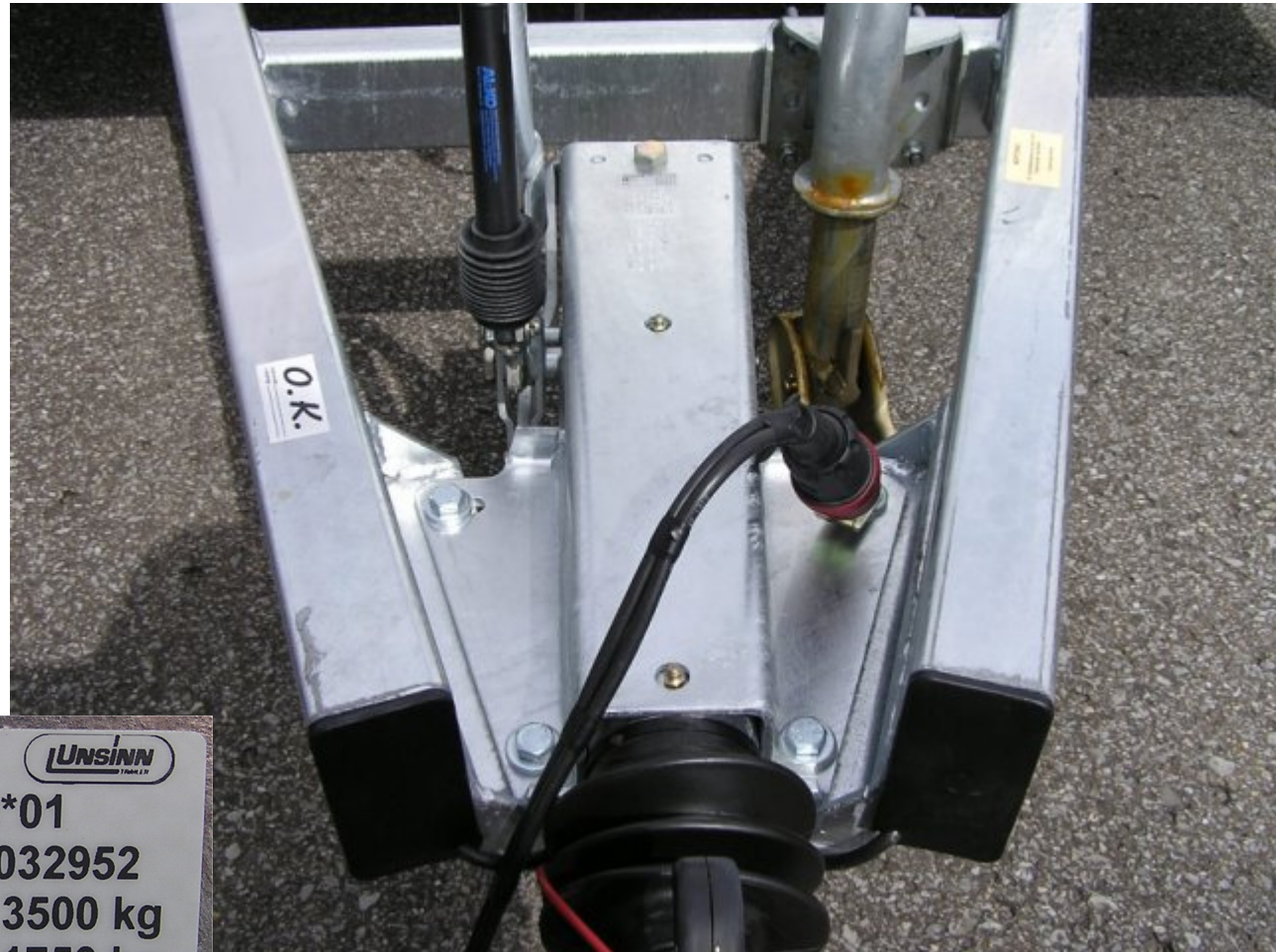

UNSINN FAHRZEUGTECHNIK GMBH
86684 HOLZHEIM

UNSINN
Technik

e1*2007/46*0116*01
WUFBHDC00B0032952

ZGG	3500 kg
1-	1750 kg
2-	1750 kg
Typ	GTP 35

Auflaufeinrichtung Knott KF30-E

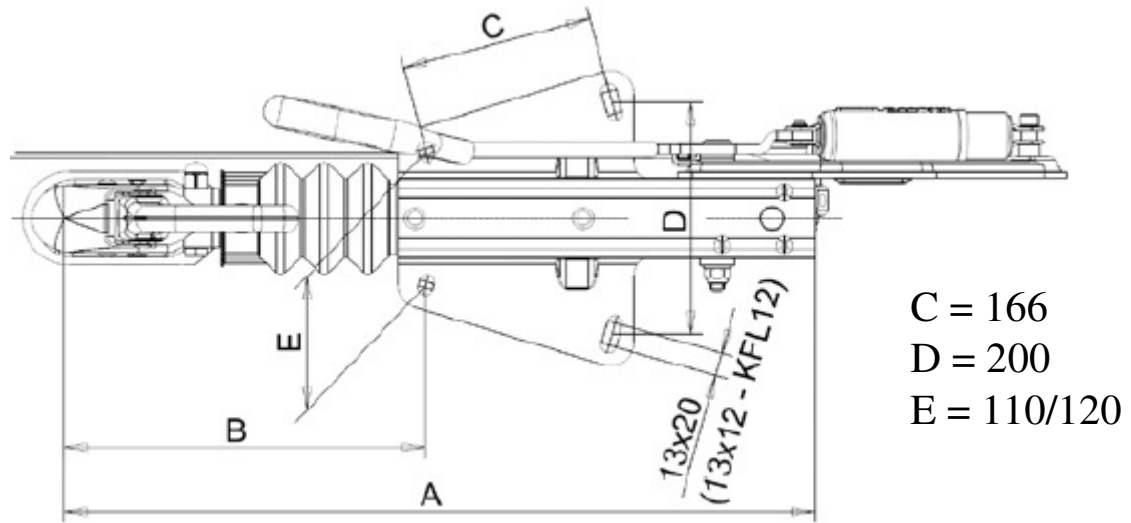

C = 166
D = 200
E = 110/120